

大型表演場地之人因工程評估-台北小巨蛋觀眾席

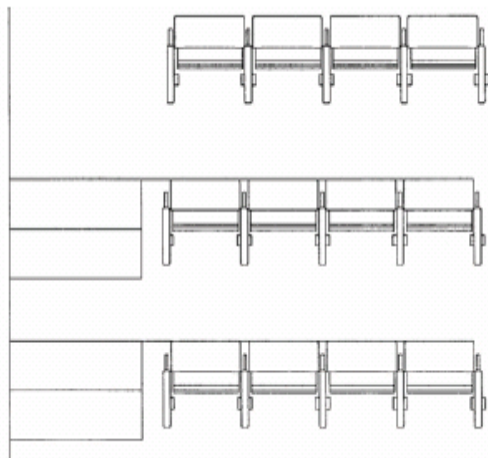

Before Improvement

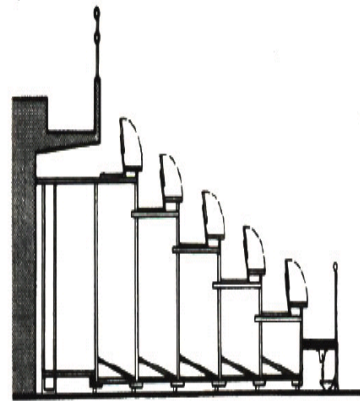

After Improvement

【改善前後之作業概要】

<改善前>

以台北小巨蛋為例子，台北小巨蛋的結構是屬於多功能體育館,但是因為體育賽事只佔了全年度極短的時間，為了要考慮營運成本，經營者必須時地安排各項節目演出以及營業項目以增加收入，因此場地的大小會因為固定座椅而受到侷限。

<改善後>

將部分看台設計成伸縮式活動看台，可以依照各種場合任意便會各種尺寸，以增加較佳視覺區的觀眾，可以讓台北小巨蛋不只是體育館而已，同時也是個不錯的大型表演場地。

【人體工學的思考觀點】

因應多功能體育館的設計會遇到不只是體育賽事的活動，同時也會有表演性的節目活動，設計出可以隨用途變更場地座位的體育館，在有體育在事實可以有足夠的座位容納觀眾，在有表演活動時，可以有更多有良好的位置可以觀看表演。

【期待之效果】

1. 讓體育館也能具有表演場地的功能。
2. 在有表演活動時也能讓觀眾有好的觀看角度。
3. 走道與座位有足夠的空間,讓經過的人不會容易到絆倒。

【參考文獻】

紀佳芬，胡昌鵬，國立台灣科技大學，大型表演場地之人因工程評估-台北小巨蛋觀眾席，2007。